

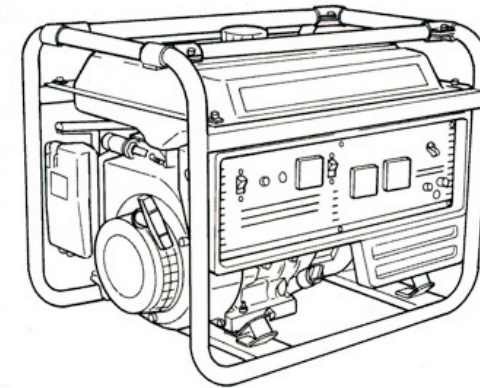

Model

Модель EP2500, EP4500, EP6500

Generator
Генератор



SAFETY INSTRUCTIONS AND INSTRUCTION MANUAL

WARNING

Improper and unsafe use of this generator can result in death or serious bodily injury! This manual contains important information about product safety. Please read and understand this manual before operating the generator. Please keep this manual available for other users and owners before they use the generator. This manual should be stored in safe place.

ІНСТРУКЦІЯ ПО БЕЗПЕЦІ ТА ЕКСПЛУАТАЦІЇ

УВАГА

Невірна експлуатація генератора та недотримання правил безпеки може привести до травм або смерті!
Дане керівництво містить всю необхідну інформацію по заходах безпеки при роботі з устаткуванням. Уважно ознайомтесь з даним керівництвом перед початком роботи з генератором. Будь ласка, надайте іншим користувача дану інструкцію, перш ніж вони почнуть працювати з генератором. Дане керівництва необхідно зберігати в безпечному місці.

ЗМІСТ

СТОРІНКИ

ВАЖЛИВА ІНФОРМАЦІЯ.....	4	СПЕЦИФІКАЦІЇ.....	9
ЗНАЧЕННЯ КЛЮЧОВИХ СЛІВ.....	4	ТРАНСПОРТУВАННЯ/ЗБЕРІГАН.....	10
БЕЗПЕКА	4	ЗБОРКА.....	10
ВАЖЛИВА ІНФОРМАЦІЯ.....	4	ЗАСТОСУВАННЯ.....	11
ЗАЗЕМЛЕННЯ.....	7	ПІДГОТОВКА ДО РОБОТИ	13
ЗАМІНА ЗАПЧАСТИН.....	7	РОБОТА З ГЕНЕРАТОРОМ.....	16
ПРАВИЛА ЕКСПЛУАТАЦІЇ	8	ТЕХНІЧНЕ ОБСЛУГОВУВАННЯ.....	20
КОМПОНЕНТИ.....	8	І РЕМОНТ	

ВАЖЛИВА ІНФОРМАЦІЯ ПО БЕЗПЕЦІ

Нещасних випадків можна уникнути якщо вчасно передбачити потенційну небезпеку і при дотриманні запобіжних засобів. Основні заходи безпеки описані в розділі «БЕЗПЕКА» даного Керівництва, а також в розділах, в яких представлені в інструкції з експлуатації. Ситуації, результатом яких можуть стати серйозні тілесні травми або поломки приладу позначені словом «УВАГА» на самому генераторі і в даному Керівництві. НІКОЛИ не використовуйте генератор способом або в цілях, не передбачених виробником.

ЗНАЧЕННЯ КЛЮЧОВИХ СЛІВ

УВАГА означає потенційно небезпечні ситуації, яких слід уникати, інакше може виникнути небезпека для життя або здоров'я.

ОБЕРЕЖНО позначає потенційно небезпечні ситуації, які можуть привести до легких травм або до поломки приладу.

ПРИМІТКА відзначає важливу додаткову інформацію.

БЕЗПЕКА

ВАЖЛИВІ ІНСТРУКЦІЇ ПО БЕЗПЕЦІ ПРИ РОБОТІ З ГЕНЕРАТОРОМ

УВАЖНО ОЗНАЙОМТЕСЯ ЗІ ВСІМА ЗАХОДАМИ БЕЗПЕКИ І ІНСТРУКЦІЯМИ З ЕКСПЛУАТАЦІЇ. ОПИСАНИМИ В ДАНОМУ КЕРІВНИЦТВІ, ПЕРЕД ПОЧАТКОМ РОБОТИ З ГЕНЕРАТОРОМ:



УВАГА: Уважно ознайомтеся зі всіма інструкціями. Для безпечної роботи з приладом необхідне ознайомлення з інструкціями і відповідне навчання. Неправільна експлуатація приладу або експлуатація необученим людиною може бути небезпечною. Уважно ознайомтеся зі всіма частнами генератора.

Вивчіть, як вимкнути генератор у разі потреби. Невиконання наведених нижче інструкцій може привести до удару струмом, завдати шкоди майну і завдати серйозної шкоди здоров'ю або привести до смерті людини. Не включайте генератор, якщо він не до кінця зібраний.



УВАГА: НЕБЕЗПЕКА ВИКИДУ МОНООКСИДИ ВУГЛЕЦЮ

Викиди генератора містять монооксид вуглецю - газ без кольору і запаху. Вдихання його пари може привести до втрати свідомості або до смерті. При запуску генератора в замкнутому просторі або приміщенні з обмеженим доступом повітря концентрація викидів може бути небезпечною для здоров'я. Щоб уникнути скупчення викидів необхідно забезпечити гарну вентиляцію. Не включайте генератор в замкнутому просторі.

ПІДГОТОВКА ДО ЗБЕРІГАННЯ

Перед консервацією генератора на термін більш ніж 3 місяці необхідно здійснити наступні дії:

1. Акуратно зіллiть бензин з паливного бака. Залишки палива можуть зіпсуватися, що може призвести до проблем запуску двигуна.
2. Відкрутіть дренажний гвинт на дні карбюраторної поплавкової камери і повністю злийте бензин.
3. Замініть моторне масло.
4. Перевірте всі гвинти і болти, при необхідності підкрутіть.
5. Ретельно протріть генератор промасленою ганчіркою. При можливості обробіть консерваційним засобом.
НЕ ПРОТИРАЙТЕ ГЕНЕРАТОР ВОДОЮ!
6. Натягніть трос стартера, поки не відчуєте опір, і залиште в такому стані.
7. Генератор слід зберігати в добре провітрюваному приміщенні з низькою вологістю повітря.

ОБСЛУГОВУВАННЯ І РЕМОНТ

Для всіх генераторів необхідно вчасно проводити сервісне обслуговування і заміну запасних частин. При ремонті і сервісному обслуговуванні необхідно використовувати лише оригінальні запасні частини, ремонт повинен проводитися **ЛИШЕ АВТОРИЗОВАНИМИ СЕРВІСНИМИ ЦЕНТРАМИ.**



УВАГА: НЕБЕЗПЕКА ЕЛЕКТРОШОКУ

При неправильній роботі генератора існує небезпека електрошоку або смерті від електричного удару. Використання генератора або інших електричних приладів при підвищеній вологості - біля води, на мокрій траві, під час дощу або снігопаду - може привести до смерті від електричного удару. Завжди тримайте генератор сухим. Генератор не призначений для зберігання незахищеним на вулиці. Волога або лід можуть привести до неправильної роботи або до замикання електричних частин, що може привести до смерті від електричного удару. Перевіряйте всі електричні частини приладу на панелі управління кожного разу перед початком роботи. Перед підключенням генератора необхідно заздалегідь зробити заземлення. Невиконання цього може нанести шкода майну або привести до смерті людини.



УВАГА: НЕБЕЗПЕКА ЗАЙМАННЯ

Система вихлопу в процесі роботи сильно нагрівається, що може привести до займання тих, що знаходяться поряд матеріалів. В процесі роботи і відразу після виключення генератор необхідно встановити на відстані 1 (одного) метра від сторонніх предметів. Забороняється накривати генератор. Тримайте легкозаймисті матеріали на безпечній відстані від генератора.

В процесі роботи генератора глушник сильно нагрівається і залишається гарячим деякий час після його виключення. Не доторкайтеся до глушника під час роботи двигуна і доки він залишається гарячим. Генератор необхідно охолодити перед упаковкою і транспортуванням. Див. інструкції по зберіганню і транспортуванню в розділі 7 даного Керівництва.

Бензин легко займається і є дуже отруйним. Перед дозаправкою генератора його необхідно вимкнути і охолодити двигун. Не заправляйте генератор поряд з відкритим вогнем або в місці, де можуть виникати іскри. Забороняється палити поряд з генератором. Завжди перевіряйте, чи немає витоків бензину. Паливо, що розлилося, необхідно досуха витерти перед запуском генератора. Перед виконанням будь-яких операцій переконаєтесь, що генератор поміщений на горизонтальну поверхню і жорстко встановлений.

1. **НЕ ДОТОРКАЙТЕСЯ ДО РУХОМИХ ЧАСТИН.**
Не підносьте руки, пальці і інші частини тіла до рухомих частин генератора. Не доторкайтеся до вентилятора, це небезпечно.
2. **НЕ ВИКОРИСТОВУЙТЕ ГЕНЕРАТОР НЕ ПО ПРИЗНАЧЕННЮ**
Не використовуйте генератор в цілях, не описаних в даному Керівництві.
3. **ТРИМАЄТЕ РОБОЧУ ЗОНУ ЧИСТОЮ**
Забруднення робочої зони може привести до травм.
4. **НЕДОПУСКАЙТЕ ДІТЕЙ СТОРОННІХ ЛЮДЕЙ ДО РОБОЧОЇ ЗОНИ**
Не допускайте сторонніх (особливо дітей) до робочої зони.
5. **ОДЯГАЙТЕ ВІДПОВІДНИЙ ОДЯГ ПРИ РОБОТІ З ПРИЛАДОМ**
Не одягайте вільний одяг, рукавички, галстуки, кільця браслети і інші прикраси. Довге волосся збирайте і одягайте головний убір.
6. При технічному обслуговуванні використовуйте тільки оригінальні запчастини.

7. Не приступайте до роботи з генератором в стані сильної втоми, алкогольного сп'яніння або хвороби
8. Не розміщуйте поряд з генератором легкозаймисті матеріали, сміття і інші легкозаймисті матеріали.
9. Не розкривайте генератор і не накривайте його коробкою. Генератор оснащений примусовою системою повітряного охолодження і, якщо його накрити, може перегреться
10. Генератор має бути встановлений на горизонтальній поверхні. Немає необхідності створювати спеціальну підставку для генератора. Але його не можна встановлювати на нерівній поверхні, інакше створюватимуться вібрації. Якщо в процесі роботи генератор не встановлений стійко, він рухатиметься внаслідок чого може вилитися паливо, а також сам генератор може перекинутися, що приведе до створення небезпечної ситуації. Якщо генератор буде встановлений на похилій поверхні, не забезпечуватиметься належне мастило деталей, що труться, це може привести до заклинювання поршня навіть якщо рівень масла в нормі.
11. Стежте за розташуванням електропроводу, ведучого до споживача електроенергії. Якщо генератор стоїть на дроті або дріт стосується віброуючих частин генератора, дріт може бути пошкоджений, що приведе до пожежі або спалаху генератора.
12. Не запускайте генератор в дощ або мокрими руками. Робота з генератором в дощ або сніг може привести до електрошоку. Якщо генератор намочив, перед запуском його необхідно досуха витерти. Не лейте воду на генератор, не мийте його.
13. Не паліть при роботі з акумулятором. Акумулятор випускає водневий газ, який може зажевити при зіткненні з відкритим вогнем. Генератор повинен знаходитися в добре провітрюваному приміщенні і уникайте виникнення пламені/іскр при роботі з акумулятором.
14. Не запускайте генератор під час дощу і поряд з морською водою.

ОЧИЩЕННЯ ПАЛИВНОГО ФІЛЬТРУ

Паливний фільтр запобігає попаданню бруду і води в бензин.

1. Зніміть кришку накопичувального паливного фільтру і очистіть його від води і бруду.
2. Очистіть сітчастий фільтр і накопичувач фільтру за допомогою бензину.
3. Щільно закрутіть накопичувальний фільтр, переконайтеся, що немає витоків бензину.

СВІЧКА ЗАПАЛЕННЯ

Замена/очистка свічки запалення

Для зняття і установки свічки запалення використовуйте ключ свічки (входить в комплект)

Для забезпечення нормальної роботи двигуна необхідно очистити свічку запалення від нагару і при її установці залишити зазор, як вказано вище.

ОБЕРЕЖНО: Якщо двигун був вимкнений недавно, глушник може бути дуже гарячим, не доторкайтесь до нього. Перед тим, як знімати свічку запалення, переконаєтесь, що двигун охолов.

1. Зніміть свічку запалення за допомогою ключа свічки.
2. Очистіть бруд у основи свічки запалення.
3. Огляньте свічку. Якщо ізолятор свічки тріснув, то свічку необхідно замінити.
4. При подальшому використанні свічки запалення, очистіть її від нагару за допомогою проволочної щітки.
5. Вимірьте зазор між контактами свічки за допомогою щупа для виміру зазорів. При необхідності відрегулюйте зазор шляхом акуратного згинання бічного електроду (див. мал.).
6. Переконайтеся, що кільце ущільнювача свічки запалення встановлене рівно. Якщо ні, поправте його для уникнення перегину.
7. Після установки свічки запалення закрутіть її так, щоб щільно затиснути кільце ущільнювача. При установці нової свічки, оберніть її на 1/2 борота сильніше, після того, як кільце ущільнювача було повністю притиснуте. При установці вже працюючої свічки оберніть її із зусиллям на 1/8-1/4 звороту після того, як кільце ущільнювача було повністю притиснуте.

ПРИМІТКА: Свічку запалення необхідно щільно закрутити. Інакше свічка нагріватиметься, що може пошкодити двигун. Не використовуйте свічки з неподходящим діапазоном температур. Використовуйте лише рекомендованих типів свічок або їх аналоги.



Fig. 28

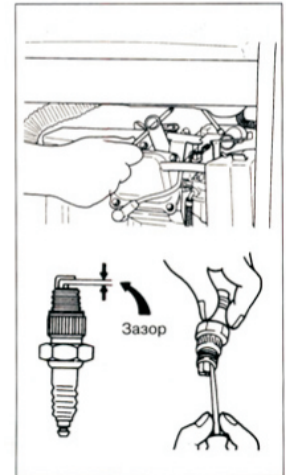

Fig. 29

ЗАМІНА МОТОРНОГО МАСЛА

Міняти масло необхідно через кожних 50 годин роботи генератора (для нових генераторів заміна масла проводиться після 25 годин).

1. Зніміть дренажну пробку і відкрутіть кришку масляного фільтра для зливу масла, поки двигун ще не до кінця охолів і зіпліть старе масло.
2. Вставте дренажну пробку назад і залийте масло до максимальної позначки.

Завжди використовуйте тільки свіже мастило високої якості.

При використанні неочищеного або брудного масла або при недостатній кількості масла у двигуні виникає загроза серйозної пошкодження двигуна, а також суттєво скорочує строк його служби.



Fig. 25

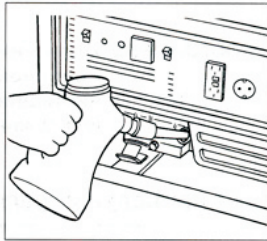

Fig. 26

Після заміни масла ретельно вимийте руки з милом і водою.

При утилізації відпрацьованого масла, а також тари не наносьте шкоди навколишньому середовищу. Рекомендуємо віднести його в щільно закритому контейнері в сервісний центр або в центр утилізації. Не викидайте разом з іншим сміттям, не виливайте на землю і у водостоки.

ПРИМІТКА: Під час роботи генератора кришка масляного бака має бути щільно закрита, інакше можливе розбризкування масла.

ПОВІТРЯНИЙ ФІЛЬТР

Забруднений повітряний фільтр обмежує приплив повітря в карбюратор. Регулярно перевіряйте і очищайте повітряний фільтр для забезпечення правильної роботи карбюратора. При роботі в забрудненій середі фільтр рекомендується перевіряти і чистити частіше.

ПРИМІТКА: Не запускайте двигун за відсутності повітряного фільтру, це приведе до його швидкого зносу.

1. Зніміть елемент повітряного фільтру, очистіть за допомогою гасу і витріть досуха.
2. Промочите його в чистому моторному маслі і віджміть.
3. Вставте фільтруючий елемент назад в корпус фільтру і закрийте кришку.

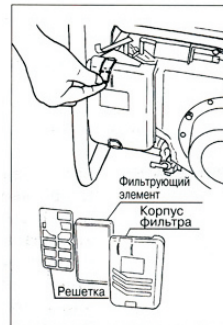

Fig. 27

ЗАЗЕМЛЕННЯ

Заземлення потрібне для уникнення електрошоку. Для заземлення вам вам знадобиться провід заземлення і заземлюючий стержень. Вони не постачаються із генератором. Провід заземлення повинен бути з перетином 3.5 mm², бажано із вітої мідної проволочки. Заземлюючий стержень має бути зроблений з міді або латуні

1. Закріпіть дріт заземлення під панеллю управління генератора .
2. Вставте дріт заземлення в заземлюючий штекер.
3. Вставте заземлюючий стержень в землю.
4. Під'єднайте дріт заземлення до стержня.

Під'єднайте дріт заземлення до стержня.

УВАГА: Використовуйте лише заземлений подовжувальний шнур.

Використовуйте електроінструмент лише з трижильним дротом або з дротом з подвійною ізоляцією.

УВАГА: У якості точки заземлення не можна використовувати металеві труби, які використовуються для перекачки спалахуючих матеріалів або газів.

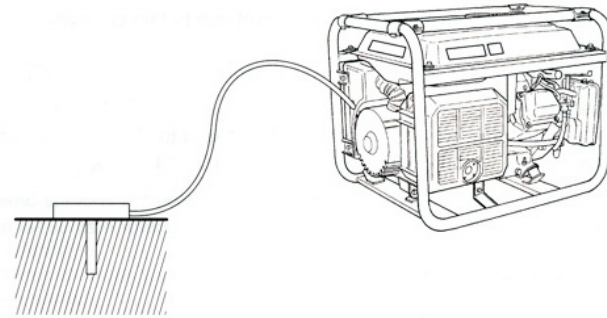

Fig. 3

ЗАМІНА ЗАПЧАСТИН

При сервісному обслуговуванні використовуйте лише оригінальні запасні частини.

Ремонт і сервісне обслуговування повинні проводитися фахівцями авторизованих сервісних центрів.

ВИКОРИСТОВУЙТЕ підходящий електропровід

Увага :уникайте небезпеки електрошоку. Не використовуйте пошкоджений електропровід. Не запускайте генератор у воді або біля води і в будь-якому іншому місці, де може виникнути небезпека електрошоку.

**ЗБЕРЕЖІТЬ ДАНУ ІНСТРУКЦІЮ І
НАДАЙТЕ ЇЇ ВСІМ КОРИСТУВАЧАМ
ГЕНЕРАТОРА!**

ПРАВИЛА ЕКСПЛУАТАЦІЇ

УВАГА: Інформація в даній інструкції допоможе Вам забезпечити правильну і безпечну роботу з генератором. На деяких ілюстраціях даного Керівництва можуть бути змальовані деталі, які відсутні на Вашому генераторі.

КОМПОНЕНТИ

модель EP2500, EP4500, EP6500

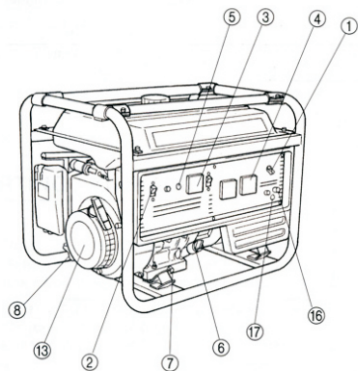

- ① Беззапобіжний преривач змінного струму
- ② Вилючатель двигателя
- ③ Вимикач двигуна
- ④ Мережева розетка змінного струму
- ⑤ Контрольна лампа
- ⑥ Кришка масляного фільтра
- ⑦ Кришка дренажного отвору для зливу масла
- ⑧ Кран паливного бака
- ⑨ Повітряний фільтр
- ⑩ Свіча запалення
- ⑪ Кришка паливного бака
- ⑫ Заслонка карбюратора
- ⑬ Трос стартера
- ⑭ Точка заземлення
- ⑮ Глушник
- ⑯ Виходи постійного струму
- ⑰ Захист ланцюга постійного струму
- ⑱ Показчик рівня палива
- ⑲ Паливний бак

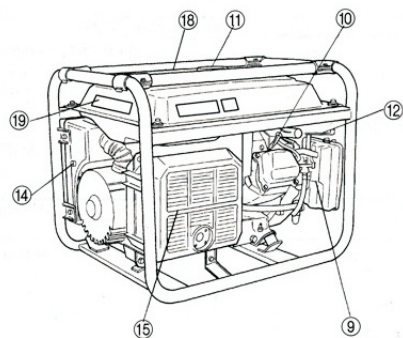

ЗАПОБІЖНІ ЗАХОДИ

ОБЕРЕЖНО: Перед початком ремонтних робіт переконаєтесь, що двигун вимкнений, це нівелює можливість виникнення небезпек, таких як:

Отруєння парами моноокси вуглецю, що міститься у викидах двигуна. При роботі з генератором необхідно забезпечити хорошу вентиляцію.
Опіки від гарячих частин генератора. Не доторкайтесь до двигуна і вихлопної системи генератора, поки вони не охолонуть.
Травми від рухомих частин. Необхідно використовувати відповідний одяг, збирати довге волосся і бути акуратними при роботі з генератором для запобігання травмам від рушійних частин приладу.

Уважно ознайомтеся з інструкціями і переконаєтесь, що у вас є всі необхідні інструменти і навички для початку сервісних робіт. Завжди краще звернутися в авторизований сервісний центр до професійно навчених людей.

Для забезпечення безперебійної і надійної роботи генератора використовуйте для ремонту лише нові та оригінальні запасні частини або їх аналоги.

ОБЕРЕЖНО: Для зниження ризику спалаху або вибуху будьте обережні при роботі з бензином. Для очищення запчастин використовуйте лише незаймісті чистячі рідини, що не містять бензин. Не підносьте запалену сигарету, можливі джерела іскр або вогню до частин, в/на яких може бути бензин.

План проведення сервісних робіт

Щоденно	<ul style="list-style-type: none"> ● Перевірка повітряного фільтру. ● Перевірка рівня масла і додавання масла до потрібного рівня. ● Перевірка рівня палива, можливих витоків бензину, болтів, гаєк, пошкодження якихось частин.
Кожні 50 годин (кожен тиждень)	<ul style="list-style-type: none"> ● Очистка і промивка фільтруючого елемента повітряного фільтру. Рекомендується робити частіше, якщо робота виконується в брудному або запиленому середовищі. ● Заміна моторного масла (перша заміна масла проводиться через перші 25 годин після першого запуску генератора). ● Перевірка стану свічки запалення, її очистка і при необхідності регулювання зазору. ● Перевірка і очистка паливного крану.
Кожні 100 годин	<ul style="list-style-type: none"> ● Заміна свічки запалення ● Заміна елемента повітряного фільтру. ● Очистка нагару на поверхні циліндра, клапанів і поршня.
Кожні 3 роки	<ul style="list-style-type: none"> ● Перевірка елементів панелі управління ● Перевірка ротора і статора ● Заміна опорних гумових амортизаторів двигуна ● Переробка двигуна ● Очистка паливопроводних шлангів.

ПРИМІТКА: Перша заміна масла повинна проводитися через перших 25 годин роботи. Далі необхідно міняти масло через кожних 50 годин роботи генератора. Перед зміною масла завчасно поклопочіться про безпечний спосіб утилізації відпрацьованого масла. Використане масло має утилізуватися відповідно до існуючих правил по захисту навколишнього середовища. Не виливайте масло у водостоки, на ґрунт або у відкриті водоймища. Пункти, позначені знаком **O**, повинні виконуватися професіоналами і за допомогою спеціальних інструментів тому необхідно звернутися в авторизований сервісний центр.

НЕСПРАВНОСТІ І ЇХ УСУНЕННЯ

- 1.Перевірте, чи досить бензину в бензобаку. При необхідності додайте паливо.
- 2.Перевірте масло. Долийте масло до максимального рівня.
- 3.Переконайтеся, що паливний кран відкритий. Паливний кран відкритий в тому випадку, якщо важіль знаходиться перпендикулярно щодо землі.
- 4.Перевірте, щоб накінецьник свічки запалення був надійно з'єднаний із контактом свічки запалення.
- 5.Перевірте повітряний фільтр. Очистіть його або при необхідності замініть.
- 6.Від'єднаєте всі споживачі від генератора, запустите двигун.
- 7.Слідуйте інструкціям по запуску двигуна на стр.32 даного Керівництва.

Якщо після цього двигун знов не запускається:

1. Потягніть трос стартера 5-6 раз.
2. Зніміть і перевірте свічку запалення.
3. Спробуйте знову запустити двигун, слідуючи інструкціям на стр.32 даного Керівництва.

Свічка запалення суха.

1. Упевніться, що у паливному баці є свіже паливо і паливний кран відкритий.
2. Встановіть назад свічку запалення і одягніть накінецьник.
3. Спробуйте знову запустити двигун, слідуючи інструкціям на стр.32 даного Керівництва.
4. якщо двигун не запускається, зверніться в авторизований сервісний центр.

Свіча запалення волога.

1. Почистіть, відрегулюйте зазор або замініть свічку.
2. Знову спробуйте запустити двигун, слідуючи інструкціям на стр.32 даного Керівництва.
3. Якщо двигун не запускається, зверніться в авторизований сервісний центр.

У розетках немає напруги.

1. Вимкніть пристрій контролю опору ізоляції і відключите всі електричні прилади від генератора.
2. Знову підключіть споживачі. Упевніться, що виделки приладів добре підключені до розеток. Увімкніть преривник ланцюга, встановивши його в положення "ON".
3. Якщо в розетках немає напруги, зверніться в авторизований сервісний центр.

БЕЗПЕКА СЕРВІСНОГО ОБСЛУГОВУВАННЯ

УВАГА : Слідуйте інструкціям і запобіжним заходам даного Керівництва. Неслідування рекомендаціям може привести до серйозних травм або смерті людини.

УВАГА: Неправильна експлуатація або вчасно не усунена несправність можуть привести до неправильної роботи приладу, серйозних травм або смерті людини. Слідуйте рекомендаціям по експлуатації і плану проведення Сервісних робіт, приведених в даному Керівництві.

Нижче приводиться план проведення сервісних робіт, прості процедури якісь процедури, звернетеся до фахівця, проводиться лише фахівцями, при цьому необхідно використовувати лише оригінальні запасні частини, сертифіковані згідно стандартам ЄС.

Нижче приводиться план проведення сервісних робіт, найпростіші процедури перевірки генератора, а також основні процедури, які можна здійснити власними силами. Якщо ви не можете самостійно здійснити якісь процедури, зверніться до спеціаліста.

Сервісне обслуговування, заміна запасних частин або ремонт має проводитися лише фахівцями, при цьому необхідно використовувати лише оригінальні запасні частини, сертифіковані згідно стандартам ЄС.

БЕЗПЕКА СЕРВІСНОГО ОБСЛУГОВУВАННЯ

УВАГА : слідуйте інструкціям і запобіжним мірам даного Керівництва. Неслідування рекомендаціям може привести до серйозних травм або смерті людини.

СПЕЦИФИКАЦІЇ

МОДЕЛЬ		EP2500
ГЕНЕРАТОР ПЕРЕМІННОГО СТРУМУ	Тип	Безщітковий, поле, що обертається, двухполярний, однофазний
	Напруга змінного струму	50Гц 230 В
	Макс.Продуктивність	50Гц 2,5 кВт
	Номинальна потужність	50Гц 2,2 кВт
	Регулятор напруги	Конденсаторного типа
	Коефіцієнт потужності	1,0
Потужність постійного струму		N
МОДЕЛЬ		YAMAHA MZ 175
ДВИГУН	Тип	C повітряним охолодженням. 4-тактний, OHV (з верхнім розташуванням клапана), бензиновий двигун
	Об'єм двигуна	171 см ³
	Паливо	Неетиллований бензин
	Об'єм паливного бака	12 л
	Середній час безперервної роботи	50Гц 10 ч
	Змащувальне масло	Моторне масло класу SE або вище
	Об'єм змащувального масла	0,6 л
Система запуску		Пусковий трос
ГАБАРИТИ	Довжина x Ширіна x Висота	510 x 415 x 425 мм
	Маса	45 кг

Технічні параметри можуть змінюватися без повідомлення

МОДЕЛЬ		EP4500
ГЕНЕРАТОР ПЕРЕМІННОГО СТРУМУ	Тип	Безщітковий, поле, що обертається, двухполярний, однофазний
	Напруга змінного струму	50Гц 230 В
	Макс.Продуктивність	50Гц 4,2 кВт
	Номинальна потужність	50Гц 3,7 кВт
	Регулятор напруги	Конденсаторного типа
	Коефіцієнт потужності	1,0
Потужність постійного струму		Y
МОДЕЛЬ		YAMAHA MZ 300
ДВИГУН	Тип	C повітряним охолодженням. 4-тактний, OHV (з верхнім розташуванням клапана), бензиновий двигун
	Об'єм двигуна	301 см ³
	Паливо	Неетілований бензин
	Об'єм паливного бака	22 л
	Середній час безперервної роботи	50Гц 13 ч
	Змащувальне масло	Моторне масло класу SE або вище
	Об'єм змащувального масла	1,1 л
Система запуску		Пусковий трос
ГАБАРИТИ	Довжина x Ширіна x Висота	525 x 425 x 440 мм
	Маса	78 кг

Технічні параметри можуть змінюватися без повідомлення

МОДЕЛЬ		EP6500	
ГЕНЕРАТОР ПЕРЕМІННОГО СТРУМУ	Тип	Безщітковий, поле, що обертається, двупольний, однофазний	
	Напруга змінного струму	50Гц	230 В
	Макс. Продуктивність	50Гц	5,7 кВт
	Номинальна потужність	50Гц	5,2 кВт
	Регулятор напруги	Конденсаторного типу	
	Коефіцієнт потужності	1,0	
	Потужність постійного струму	Y	
МОДЕЛЬ		YAMAHA MZ 360	
ДВИГУН	Тип	С повітряним охолодженням, 4-тактний, OHV (з верхнім розташуванням клапана), бензиновий двигун	
	Об'єм двигуна	357 см ³	
	Паливо	Звичайний автомобільний бензин	
	Об'єм паливного бака	22 л	
	Середній час безперервної роботи	50Гц	10 ч
	Змащувальне масло	Моторне масло класу SE або вище	
	Об'єм змащувального масла	1,1 л	
ГАЗАРТИ	Система запуску	Пусковий трос	Акумуляторний стартер (додатково)
	Довжина x Ширіна x Висота	670 x 510 x 537 мм	
	Маса	84 кг	

Технічні параметри можуть змінюватися без повідомлення

ТРАНСПОРТУВАННЯ / ЗБЕРІГАННЯ

Транспортування

ОБЕРЕЖНО: Генератор дуже важкий. При транспортуванні чітко слідуйте інструкціям. Перед транспортуванням генератора необхідно вимкнути двигун і закрити зливний кран. Тримайте генератор рівно, щоб уникнути розливання бензину. Можливий спалах пари бензину.

УВАГА: Не доторкайтеся до двигуна і системи вихлопу: вони гарячі і можуть стати причиною пожежі. Перед транспортуванням генератора дайте йому охолонути.

Зберігання

Переконайтеся, що в місці зберігання генератора немає вологи і пилу. Зберігайте генератор в сухому, добре провітрюваному місці.

УВАГА: Не доторкайтеся до двигуна і системи вихлопу: вони гарячі, і можуть стати причиною пожежі. Перед упакуванням і зберіганням генератора дайте йому охолонути.

ЗБОРКА

ОБЕРЕЖНО: Генератор дуже важкий і його повинна піднімати не одна людина. Попросіть допомогу інших людей для переміщення генератора, інакше можете отримати серйозну травму.

ВИМКНЕННЯ ГЕНЕРАТОРА

1. Вимкніть або відєднайте усі прилади від генератора.
2. Після цього дайте генератору попрацювати близько трьох хвилин без навантаження.
3. Установіть вимикач в положення "STOP"
4. Закрийте паливний кран.

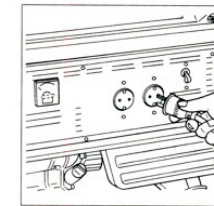

Fig. 20

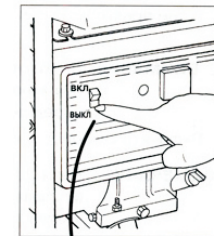

Fig. 21

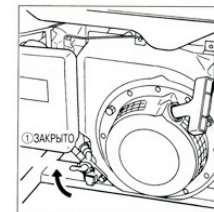

Fig. 22

ДАТЧИК МАСЛА

- Датчик масла визначає падіння рівня масла в картері двигуна і автоматично зупиняє роботу двигуна, коли рівень масла опускається нижче допустимого.
- Після автоматичної зупинки двигуна перевірте рівень масла.
- Якщо двигун не запускається стандартною процедурою, перевірте рівень масла. Запуск. Зупинка двигуна.

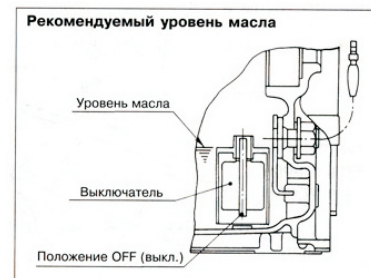

Fig. 23

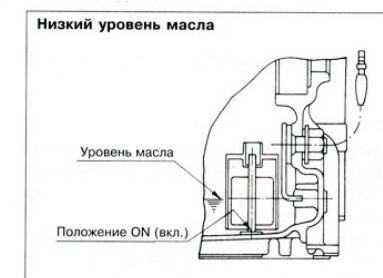

Fig. 24

ВИКОРИСТАННЯ ЕЛЕКТРОЕНЕРГІЇ СТВОРЕННЯ ЗМІННОГО СТРУМУ

створення змінного струму

1. Перевірте напругу на вольтметрі або контрольній лампі.
Генератор ретельно налагоджувався і тестувався на виробництві.
Якщо генератор не виробляє електрику потрібної напруги,
Зверніться до найближчого дилера Energy Power.
2. Вимкніть електричні прилади перед їх підключенням до генератора.
3. Вставте вилку(и) приладу(ів) в розетку(и) генератора.
Перевірте силу струму в розетках: вона має бути не більш 16А.
Переконайтесь, що спільна сума потужності у Ватах у всіх приладах не перевищує номінальну потужність генератора.

УВАГА: Необхідно зробити заземлення генератора, якщо підключені до нього електричні прилади заземлені.

4. Увікніть прилад контролю спротиву ізоляції.

ПРИМІТКА: Якщо пристрій контролю опору ізоляції виключається в процесі роботи генератора, це означає, що генератор переобтяжений або підключений до нього прилад не є справним.

Негайно зупиніть генератор, перевірте справність первантажених генератора і необхідність його ремонту.

5. Переконайтесь, що пристрій контролю опору ізоляції включений

Якщо ВІН вимкнений (знаходиться в положенні «OFF»), включіть його - зажевіє контрольна лампа.

СТВОРЕННЯ ПОСТІЙНОГО СТРУМУ

1. Інструкція по зарядці акумулятора:
Від'єднаєте дроти акумулятора
Виміряйте щільність рідини акумулятора за допомогою гідрометра і розрахуйте час заряджання відповідно до приведеної нижче таблиці. Питомі маса повністю зарядженої батареї мають бути від 1,26 до 1,28. Рекомендується перевіряти це значення кожної години.
2. З'єднаєте дротами виходи генератора з постійним струмом і контакти акумулятора.
При з'єднанні дотримуйтесь полярності.

ОБЕРЕЖНО:

- Акумулятор слід заряджати в добре провітрюваному приміщенні, на відстані від вогню і легкозаймистих матеріалів.
- Особливо необхідно стежити, щоб рідина з акумулятора не потрапила в очі або на шкіру.
- Температуру рідини акумулятора слід підтримувати на рівні не вище 45 градусів, інакше буде скорочуватись строк його служби

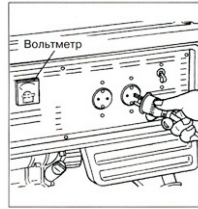

Fig. 16

ВКЛ → |
ВЫКЛ → ○

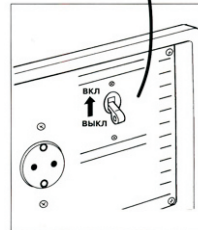

Fig. 17

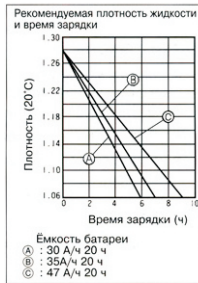

Fig. 18

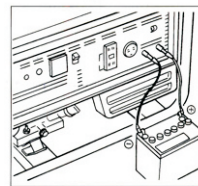

Fig. 19

ЗАСТОСУВАННЯ

Джерело енергії для електричних приладів.

УВАГА: Електроприлади з електронним контролем потужності не слід використовувати з переносними генераторами. Енергія виробляється генератором з перебоями, що може привести до поломки приладів.
Можливість використання інших електроприладів з електронним контролем потужності з переносними генераторами необхідно уточнити у їх виробника.

ПІДГОТОВКА ДО РОБОТИ

Перед початком роботи перевірте рівень масла і палива. Переконайтесь, що повітряний фільтр справно працює. Слідуйте нижчеприведеним інструкціям по додаванню масла і палива.

ПРИМІТКА: Генератор поставляється без масла. Перед запуском двигуна необхідно додати масло. Кожного разу перед і після роботи генератора необхідно додати масло. Кожен раз до і після роботи генератора потрібно перевіряти рівень масла.

Моторне масло – основний фактор, який впливає на роботу двигуна і термін служби двигуна і енератора. Неочищене і двотактне масло можуть пошкодити двигун і не рекомендуються до використання.
Використовуйте 4-тактне моторне масло, рівня SE або вище. Перевіряйте наклейку API SERVICE на упаковці з маслом: на ній повинні стояти букви SE.
Рекомендується масло SAE 10W-40. Див. рис. 3 позначенням типів масла, які рекомендується використовувати при інших температурах.

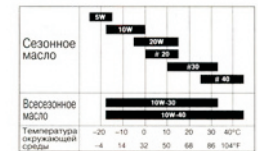

Fig. 6

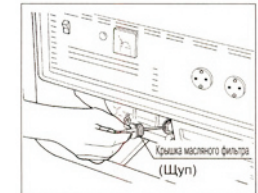

Fig. 7

ПЕРЕВІРКА РІВНЯ МАСЛА

1. Зніміть кришку масляного фільтра і досуха витріть щуп.
2. Вставте щуп назад, не укручувавши його, і перевірте рівень масла.
3. Якщо на щупі не залишилося слідів масла, його рівень дуже низький
4. Якщо рівень масла низький, додайте масло до верхньої відмітки на щупі.



ОБ'ЄМ МАСЛА

Модель	Літри
EP 2500	0,6 L
EP 4500	1,1 L
EP 6500	1,1 L

ПРИМІТКА: Якщо рівень мала низький система захисту зупинить двигун і попередить його перезапуск.

УВАГА: Бензин легко спалахує, а його пари вибухонебезпечні. Щоб уникнути спалаху слідуйте наступним інструкціям:

- Тримайте бензин в недоступном дітям місці.
- Заправляйте генератор в добрі провітрюваному місці. Не заправляйте генератор якщо він працює, або при неохолодженому двигуні. Перед заправкою відключіть всі споживачі і зупиніть двигун.
- Не переповнюйте бензобак. Завжди повинен залишатися простір для виходу пари бензину. Якщо бак переповнений бензин може потрапити на гарячий двигун, що приведе до спалаху або вибуху. Після заправки щільно закрийте кришку бензобака.
- Не проливайте бензин. Бензин и его пари легко спалахують. Якщо бензин пролився, витріть його насухо, перш ніж запустити генератор.
- Не курить в процесі заправки генератора. Тримайте генератор на відстані від відкритого вогню і можливих джерел спалаху.
- Паливо потрібно зберігати в спеціальній тарі, в добре провітрюваному приміщенні, далеко від відкритого вогню і можливих джерел спалаху.

ОБ'ЄМ ПАЛИВНОГО БАКА

Модель	Літри
EP 2500	12 L
EP 4500	22 L
EP 6500	22 L

Перевірте покажчик рівня палива, розташований на верхній частині генератора поряд з паливним баком, і бензин вищий за кромку фільтра паливного бака. Запобігайте попаданню грязі або води в бензобак. При заправці завжди використовуйте сітчастий фільтр паливного бака.

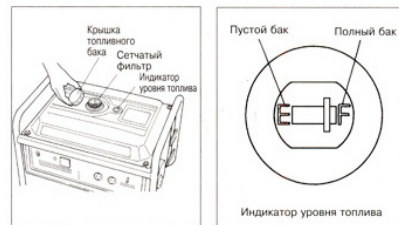

РОБОТА З ГЕНЕРАТОРОМ

ЗАПУСК ДВИГУНА

УВАГА: Перед запуском генератора уважно познайомтесь з даним Керівництвом.

1. Відімкніть від генератора усі споживачі енергії і відімкніть преривач основного ланцюга, встановивши його в положення "OFF" (ВЫКЛ.).
2. Установіть вмикач генератора в положення "RUN" (ВКЛ.).
3. Відкрийте паливний кран.
4. Переставте повітряну заслонку карбюратора в положення "CLOSE" («ЗАКРИТО»). Цього робити не потрібно, якщо двигун вже розігрітий.
5. Повільно підтягніть трос стартера, поки не відчуете опір. Не витягуйте трос до кінця. Після запуску двигуна поверніть трос в початкове положення, не відпускаючи при цьому його ручку. Якщо після декількох спроб двигун не був запущений, поверніть заслінку карбюратора в положення "OPEN" («ВІДКРИТО») і спробуйте повторити вищеописані дії.
6. Після запуску двигуна повільно поверніть заслінку в положення "OPEN" («ОТКРИТО»).
7. Двигун необхідно розігріти впродовж декількох хвилин без підключення споживачів.

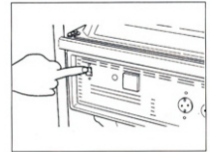

Fig. 11

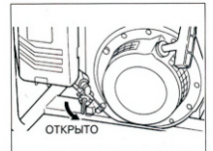

Fig. 12

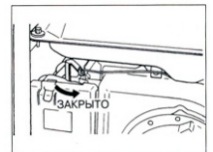

Fig. 13

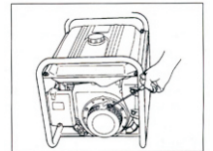

Fig. 14

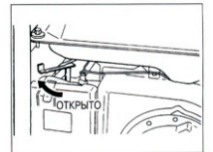

Fig. 15

ПРИМІТКА: Не допускайте, щоб трос стартера різко повернувся в зворотне положення, поверніть його повільно вручну.

ПРИМІТКА: Якщо в двигуні недостатньо масла, він не запуститься. Якщо двигун не запускається, перевірте рівень масла і при необхідності додайте масло.

ПРИМІТКА: Генератор слід встановити на рівній поверхні для того, щоб забезпечити достатнє змазування двигуна маслом.